

# CONCEPT LINE Platino 2.0 - croquis de mesure

WMS 2305 61 (Straight)

WTA 5136 1 (Orlando)

SET FG60 09/10  
WTA 3039 1 (Piccolo)

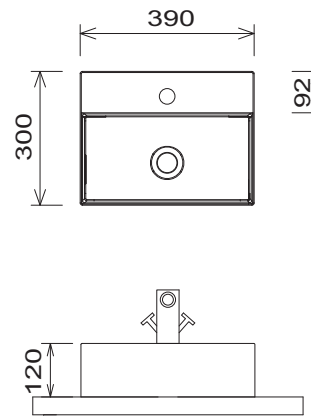
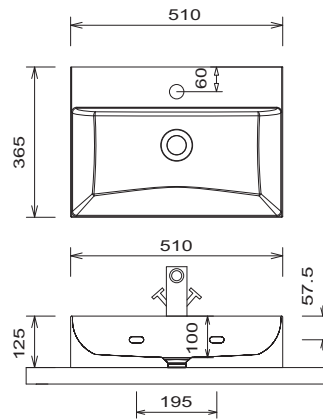
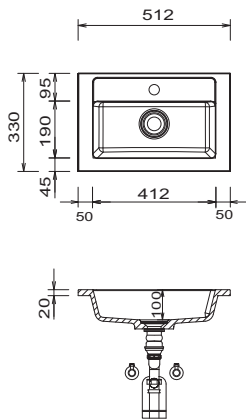

SET FG60 08  
WTA 1106 1 (Olinda)

SET FG60 02/P2  
AWM 1050 1 (Portofino)

exemple de montage  
SET FG60 10

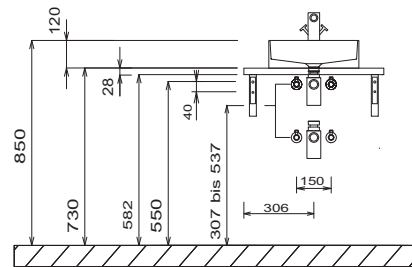
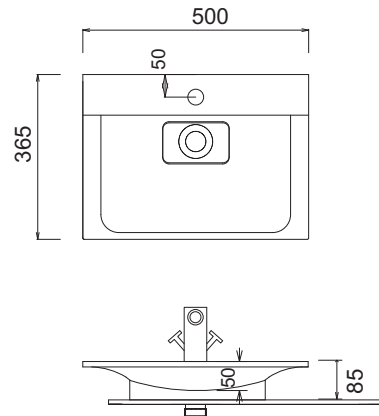
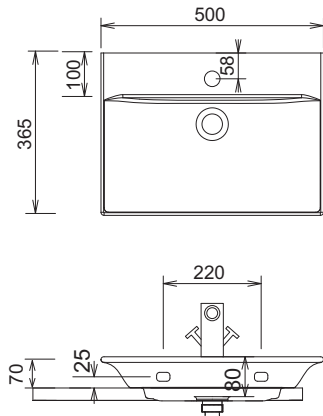

SET FG60 10  
SET FG60 09

SET FG60 08  
WTA 1106 1 (Olinda)

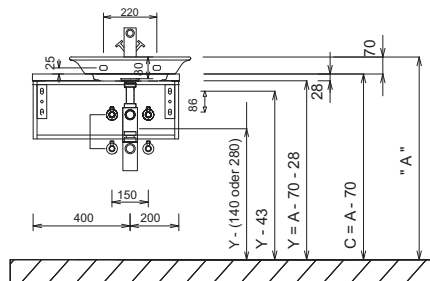
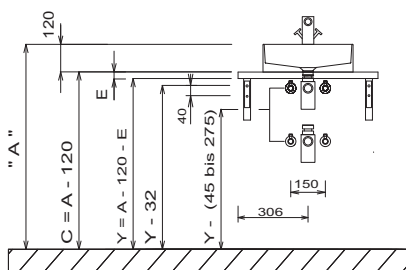

tolérances:  
les tolérances dimensionnelles (+/- 5 mm) et des tolérances de planéité (DIN 18202) sous réserve des tolérances spécifiques habituelles du matériau pour les matériaux de constructions, en s'appuyant sur la norme DIN 18202

## Légende

- B = largeur du meuble sous-vasque
- A = partie supérieure lavabo
- D = hauteur de pose lavabo
- E = épaisseur du panneau plan de toilette
- C = bord supérieur du panneau plan de toilette
- Y = partie supérieure élément bas
- X = position raccord d'eau

# CONCEPT LINE Platino 2.0 - croquis de mesure

SET FG60 02/P2  
AWM 1050 1 (Portofino)

Elément sous plan vasque  
Hauteur 160 mm et hauteur 240 mm

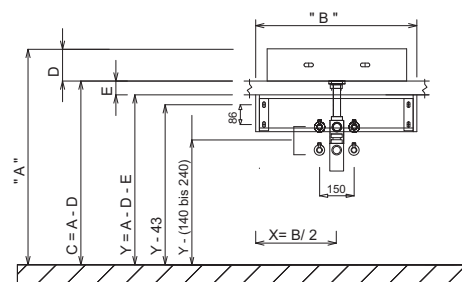
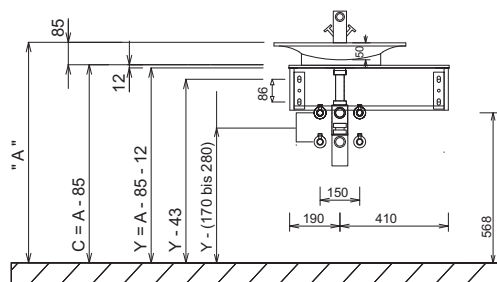

Elément sous plan vasque  
Hauteur 320 mm

Elément sous plan vasque  
hauteur 480 mm, 520 mm & 560 mm

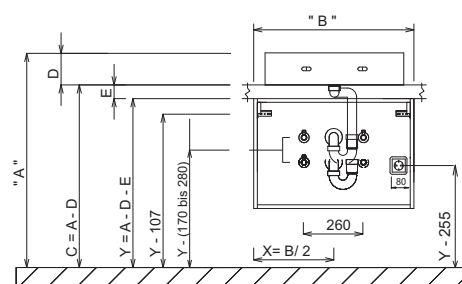
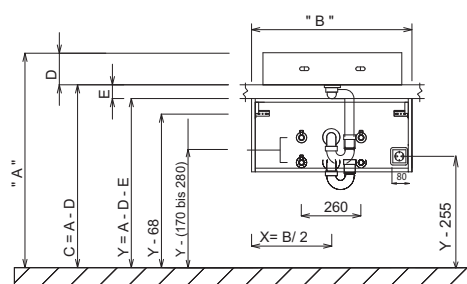

plaques de vasque-éléments bas

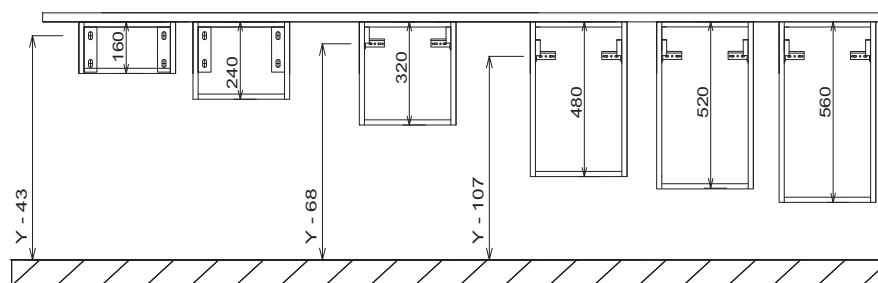

## Légende

- B = largeur du meuble sous-vasque
- A = partie supérieure lavabo
- D = hauteur dépose lavabo
- E = épaisseur du panneau plan
- detoilette
- C = bord supérieur du panneau plan
- detoilette
- Y = partie supérieure élément bas
- X = position raccord'eau

tolérances:

les tolérances dimensionnelles (+/- 5 mm) et des tolérances de planéité (DIN 18202) sous réserve des tolérances spécifiques habituelles du matériau pour les matériaux de constructions, en s'appuyant sur la norme DIN 18202

# CONCEPT LINE Platino 2.0 - croquis de mesure

Console pour plans de toilette  
PZ 1244 50/40

Console pour plans de toilette  
PZ 1244 50/40

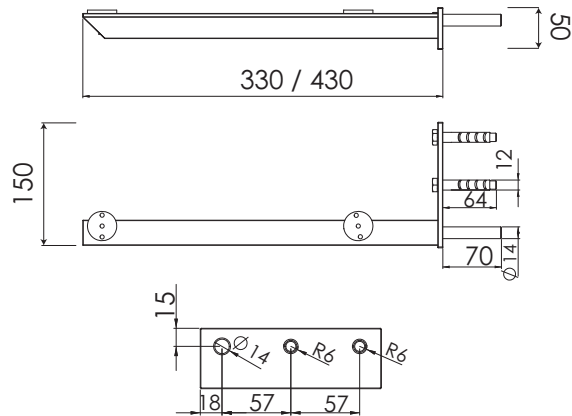
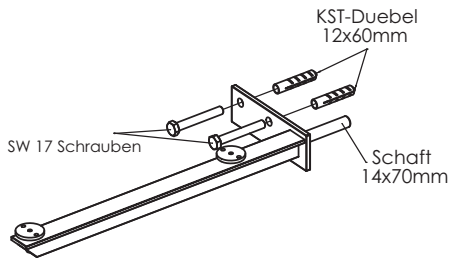

Console porte-serviettes  
PZ 1133 49/40 & PZ 1233 49/40

Console porte-serviettes  
PZ 1133 49/40 & PZ 1233 49/40

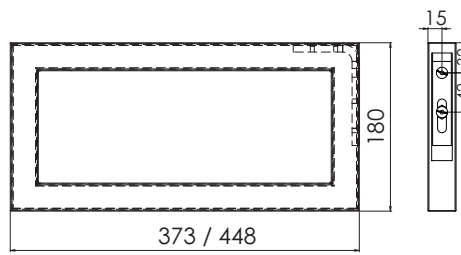
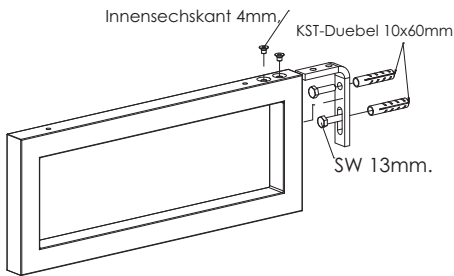

L-console pour des plans de toilette  
PZ 1118 49/40 & PZ 1218 49/40

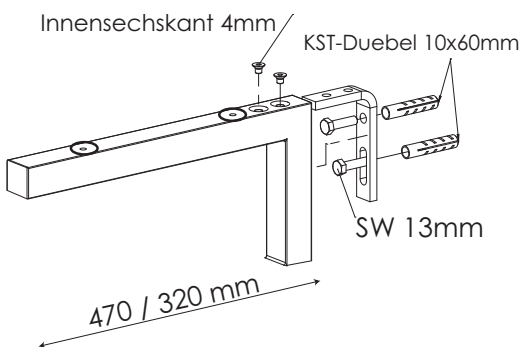

tolérances:  
les tolérances dimensionnelles (+/- 5 mm) et des tolérances de planéité (DIN 18202) sous réserve des tolérances spécifiques habituelles du matériau pour les matériaux de constructions, en s'appuyant sur la norme DIN 18202

## Légende

- B = largeur du meublesous-vasque
- A = partie supérieurelavabo
- D = hauteur depose lavabo
- E = épaisseur du panneau plan de toilette
- C = bord supérieur du panneau plan de toilette
- Y = partie supérieure élémentbas
- X = position raccordd'eau